

FOR YOUR SECURITY THE COMBINATION MUST BE CHANGED WHEN THE LOCK IS INSTALLED.

The door must be open.

On models with the passage feature, make sure the passage feature is disengaged: turn knob or key should be in vertical position (A).

1. Insert the DF-59 (B) control key into the combination change plug assembly (C) and unscrew the cylinder by turning the key counterclockwise. Remove the combination change plug to gain access to the combination change sleeve (see figure 14-1).
2. Turn the outside lever once to the stop position then release. The latch should not retract (see figure 14-2).
3. Enter the existing combination. On new installations, use the factory-set combination: depress 2 and 4 simultaneously, (release), then 3 (release). You should feel a slight click as each button is depressed.
4. Insert the spanner wrench as shown in figure 14-3 to engage the combination change sleeve (A). Gently turn the spanner wrench clockwise to the stop position (a slight click should be felt), then turn the spanner wrench counterclockwise to the stop position (A) (see figure 14-4). Remove the spanner wrench.
5. Turn the outside lever once to the stop position then release. The latch should not retract (see figure 14-2).
6. Choose your new combination, write it on page 24, then enter the new combination — depress buttons carefully (a slight click should be felt as each button is depressed).

Note: You can use one button or all five for a combination, but each button can only be used once. You can depress two or more buttons simultaneously as a step in the combination. **At least 3 digits are recommended in the code.**

PARA SU SEGURIDAD CAMBIE LA COMBINACIÓN DESPUÉS DE INSTALAR LA CERRADURA.

La puerta debe estar abierta.

En los modelos con paso libre, asegúrese que el dispositivo para paso libre está desactivado o que la llave está en posición vertical (A).

1. Inserte la llave de control DF-59 (B) en el cilindro para cambiar la combinación (C) y desatornille el cilindro, haciendo girar la llave hacia la izquierda. Quite el cilindro para tener acceso al eje de cambio de combinación (véase la ilustración 14-1).
2. Mueva una vez la manija que va del lado de afuera hasta la posición. El pestillo no debe retraerse (ver la figura 14-2).
3. Ponga la combinación de fábrica. En las instalaciones nuevas, utilice la combinación de fábrica: oprima los botones 2 y 4 simultáneamente, (suelte), luego oprima el 3 (suelte). Cada vez que oprime un botón, debería oír un chasquido.
4. Inserte la llave de arco, como se indica en la ilustración 14-3, para enganchar el eje de cambio de combinación (A). Suave-mente, haga girar la llave de arco hacia la derecha hasta que se detenga (se debería oír un leve chasquido); luego gire la llave de arco hacia la izquierda hasta que se detenga (A) (véase la ilustración 14-4). Saque la llave de arco.
5. Mueva la manija que va del lado de afuera hasta la posición. El pestillo no debe retraerse (ver la figura 14-2).
6. Escoja una combinación nueva, escríbala en la página 24 y luego ponga la nueva combinación — oprima los botones cuidadosamente (al oprimir cada uno de los botones, se debería sentir un leve chasquido).

Nota: para crear una combinación, usted puede usar un solo botón o los cinco, pero cada uno de ellos puede usarse una sola vez. Para su combinación puede oprimir dos o más botones simultáneamente. **Por lo menos 3 dígitos se recomiendan en el código.**

Changement de la combinaison

POUR VOTRE SÉCURITÉ, CHANGER LA COMBINAISON AU MOMENT D'INSTALLER LA SERRURE

Garder la porte ouverte.

Sur les modèles pourvus de la fonction de libre-accès, s'assurer que cette fonction est désactivée. Le bouton ou la clé devrait être à la verticale (A).

1. Insérer la clé de commande DF-59 (B) dans le cylindre de changement de combinaison (C) et desserrer le cylindre en tournant la clé dans le sens inverse des aiguilles d'une montre. Retirer le cylindre de changement de combinaison afin d'atteindre le manchon de changement de combinaison (voir figure 14-1).
2. Abaisser la béquille extérieure jusqu'en fin de course, puis la relâcher. Le pêne ne doit pas se rétracter (voir la figure 14-2).
3. Entrer la combinaison existante. Sur les nouveaux modèles, entrer la combinaison pré-réglée à l'usine : appuyer sur le 2 et le 4 ensemble, puis relâcher. Appuyer sur le 3, puis relâcher. Un léger déclic doit se faire sentir chaque fois qu'un bouton est pressé.
4. Insérer la clé à ergot comme indiqué sur la figure 14-3 pour engager le manchon du cylindre de changement de combinaison (A). Tourner avec précaution la clé à ergot dans le sens des aiguilles d'une montre jusqu'en fin de course (un léger déclic doit se faire sentir), puis tourner dans le sens inverse jusqu'en fin de course (A) (voir figure 14-4). Retirer la clé à ergot.
5. Abaisser la béquille extérieure jusqu'en fin de course puis la relâcher. Le pêne ne doit pas se rétracter (voir la figure 14-2).
6. Choisir la nouvelle combinaison, l'écrire à la page 25, puis entrer cette combinaison : bien appuyer sur les boutons (un léger déclic doit se faire sentir chaque fois qu'un bouton est pressé).

Note: Vous pouvez utiliser un seul ou les cinq boutons. Vous ne pouvez utiliser chaque bouton qu'une seule fois. Vous pouvez appuyer sur deux boutons ou plus en même temps. **Au moins 3 chiffres sont recommandés dans le code.**

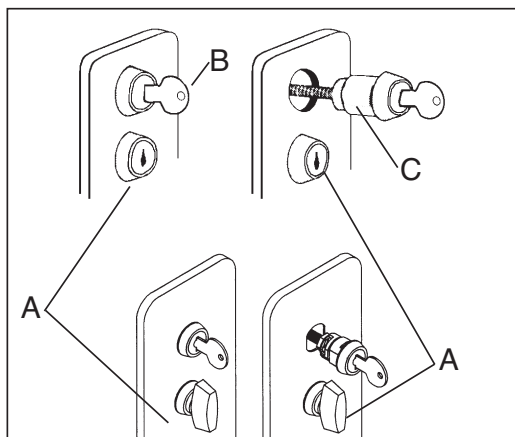

14-1

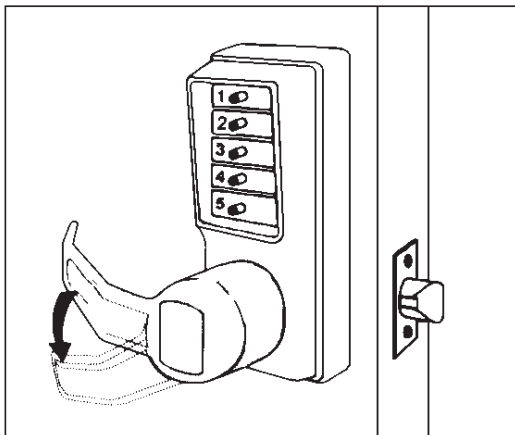

14-2

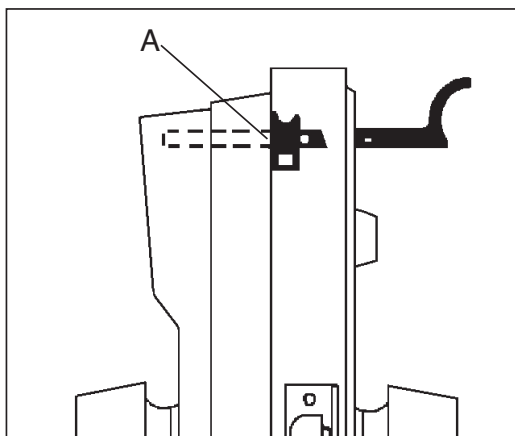

14-3

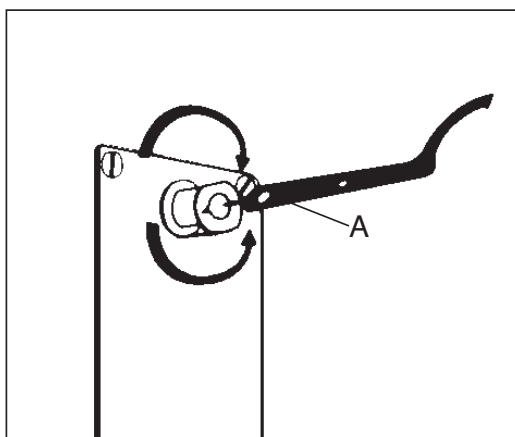

14-4

